

COMPACTLINE FC

STOLL

Der Frontlader-Spezialist.



COMPACTLINE

DER STOLL FC COMPACTLINE FRONTLAD

Lader für Kompakt-Traktoren von 7-40 KW (10-60 PS) in STOLL-Qualität.

STOLL bietet jetzt auch für die kleinen Kompakt-Traktoren hochwertige Frontlader – sorgfältig entwickelt und im bewährten STOLL-Qualitätsstandard

Der Frontlader-Spezialist STOLL hat jahrzehntelange Erfahrung im Frontladerbau für Traktoren bis zu 300 PS. Das damit erworbene Know-how garantiert ausgereifte Frontlader-Konstruktionen für die Kompakt-Traktoren Klasse von 10 bis 60 PS. Gleichgültig, ob Sie im Profi- oder Hobbybereich für Haus, Hof und Garten tätig sind – der STOLL FC CompactLine ist für Ihren Traktor und für alle anfallenden Arbeiten der richtige Lader. Dafür sorgen unsere Spezialisten, die auch die passenden Anbauteile für den Traktor sorgfältig konstruieren.

Hydraulische Ausrüstung oder mechanische Lader

Die Lader FC 250L/H, FC 350L/H, FC 450H und FC 550H gibt es mit doppelwirkenden Hydraulikzylindern, den FC 250P, FC 350P, FC 450P und FC 550P auch mit mechanischer Parallelführung.

Schnellwechselrahmen Skid Steer

Die Lader der Baureihe FC 250H/P, FC 350H/P, FC 450 H/P und FC 550H/P sind mit einem Skid Steer-Schnellwechselrahmen zum schnellen Werkzeugwechsel ausgerüstet. Die Lader FC 250L und FC 350L haben bolzenmontierte Pin-On Werkzeuge.

An- und Abbau mittels Einschwenk-System.

Mechanische Parallelführung bei den P-Ladern.

Doppeltwirkende Lader-Zylinder.

Sichtanzeige für Werkzeugwinkel.

Durch die Holme gestecktes Querrohr gibt Stabilität.

3. Steuerkreis auf Wunsch.

Stabile Abstellstützen.

Stabiler Schnellwechselrahmen mit beidseitig zu bedienender Werkzeugverriegelung.

FC 450 P – mit mechanischer Parallelführung.



FC 450 H – hydraulisch ohne Parallelführung.



FC 350 P – mit mechanischer Parallelführung.



FC 250 L – hydraulisch ohne Parallelführung.

ER.

Spezielles Werkzeugprogramm

Für die speziellen Anforderungen wird ein umfangreiches Werkzeugprogramm angeboten. Es umfasst Schaufeln, Dunggabeln, Schaufelzangen, Gabelzangen, Obergreifer, Palettengabeln, Ballenspieß und eine Multifunktionsschaufel 4-in-1 mit hydraulischer Oberzange.

Alle großen Werkzeuge sind für die Aufnahme in Skid Steer-Schnellwechselrahmen ausgelegt. Die Erdschaufeln mit 1,22m und 1,40m Breite sind für Bolzenverriegelung Pin-On-System vorgesehen.



Lader und Traktor werden mit dem speziellen Einschwenksystem sicher miteinander verbunden. Die Abbildung zeigt den angebauten Frontlader mit den angeschlossenen Hydraulikverbindungen.



Mit wenigen Handgriffen wird der Frontlader zum Abstellen abgebaut. Per Steuergerät wird die Anbausäule aus dem Anbauteil herausgeschwenkt, die Abstellstützen herabgelassen und die Hydraulik abgekoppelt.



Skid Steer-Schnellwechselrahmen bei den Ladern FC 250 H/P, FC 350 H/P, FC 450 H/P und FC 550 H/P, Werkzeugwechsel – schnell und bequem.



Pin-On Werkzeug-Verbindung bei den Ladern FC 250 L und FC 350 L.



Stabile Abstellstützen sorgen für sicheren Stand beim Abstellen des Laders.

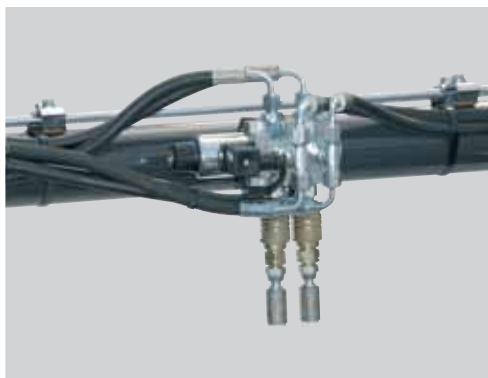

Dritter Steuerkreis zur Bedienung von Werkzeugen z. B. mit Greiffunktion – Wunschrüstung.



Sichere und exakte Bedienung des Frontladers mit dem STOLL-Einhebelsteuergerät.

TECHNISCHE DATEN.

FC CompactLine			FC 250			FC 350			FC 450		FC 550	
Typ			L	H	P	L	H	P	H	P	H	P
Passend für Traktoren mit kW/PS Leistung		kW PS	7-22 10-30			15-37 20-50			26-40 35-55		29-44 40-60	
Hubkraft (bis zu), im Werkzeughrehpunkt	unten oben	Q1 Q2	640* 540			950* 790			970* 920		1.170* 1.120	
Aufbrechkraft an der Schaufelschneide		R	390	600	850	620	960	960	920	1.010	1.430	
Max. Hubhöhe im Werkzeughrehpunkt		H	2.290			2.435			2.590		2.800	
Ankippwinkel	unten	X	°Grad	26	39	40	26	38	38	41		
Abkippwinkel	oben	Z	°Grad	25	53	80	25	65	74	50	74	70
Frontladerschwinge Gewicht			kg	160	185	205	180	210	230	250	270	290

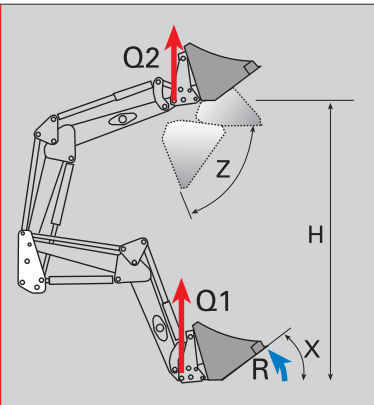

L = Pin-On Werkzeug-Verbindung, H = Frontlader ohne Parallelführung, P = Frontlader mit mechanischer Parallelführung
 * Wegen Kippgefahr des Traktors sind Frontladerarbeiten nur in Verbindung mit einem geeigneten Heckgewicht zulässig.
 Abb. und Zahlenangaben annähernd und unverbindlich. Konstruktionsveränderungen vorbehalten.

Spezielles Werkzeugprogramm

Für die FC CompactLine Lader bietet STOLL ein spezielles Werkzeugprogramm an. Für die Lader FC 250 H/P, FC 350 H/P, FC 450 H/P und FC 550 H/P gibt es Werkzeuge für Skid Steer-Schnellwechselrahmen – für kurzen und kompakten Anbau. Für FC 250 L und FC 350 L gibt es Werkzeuge für das Pin-On-System d. h. mit Bolzenverbindung.



4-in-1 Universalschaufel
mit Oberzange 1,40 m / 1,57 m.



Greifgabel Skid Steer 1,15 m.



Schaufel
Skid Steer 1,22 m / 1,40 m / 1,57 m / 1,74 m
Pin-On-Bolzen 1,22 m / 1,40 m.



Dunggabel
Skid Steer 1,21 m
6 Zinken/Zinkenlänge 0,56 m.



Ballenspieß
Skid Steer 1,20 m
Zinkenlänge 0,72 m.



Palettengabel
Skid Steer 1,20 m
Zinkenlänge 0,80 m.



STOLL

Der Frontlader-Spezialist.

Wilhelm Stoll Maschinenfabrik GmbH
 Bahnhofstr. 21 | 38268 Lengede
 Telefon: +49 (0) 53 44 / 20-0 | Fax: +49 (0) 53 44 / 20-182
 E-Mail: vkf@stoll-germany.com | Internet: www.stoll-germany.com